

## Especificaciones

TIPO		WB-100A	WB-110A
Medición de peso	Sistema de medición		Celda de carga del expansímetro
	Máxima capacidad/Mínima graduación		200 kg/0.1 kg (400 lbs/0.2 lb)      270 kg/0.1 kg (600 lbs/0.2 lbs)
Items de entrada	Altura		
Items de salida	Indicación	Peso	200 kg (incrementos de 0.1 kg (400 lbs/incrementos de 0.2 lb)      270 kg/incrementos de 0.1 kg (600 lbs/incrementos de 0.2 lb.)
		Altura	90 - 249 cm/incrementos de 1 cm (2 pies 11.5 pulg.-8 pies 2 pulg.)
		BMI	incrementos de 0.1
Tamaño	Pantalla		159×209×56mm (6 1/4×8 1/4× 2 1/4 pulg.)
	Plataforma		301×336×80mm (11 7/8×13 1/4×7 7/8 pulg.)
	Longitud del cable		2 m (6 pies)
Pantalla		LCD de 5 cifras superiores y 4 cifras inferiores altura de números 25 mm (1 pulg.)	
Interface de datos de salida		RS-232C (D-sub de 9 pasadores Conector macho)	
Fuente eléctrica		Adaptador de CA (entregado) centro negativo	
Electricidad de régimen		CC de 9 V 300 mA (pila alcalino LR6-AA x 6 no entregados)	
Consumo eléctrico		0.3W máxio	
Gama de temperaturas de uso		0°C/+35°C (32°F/95°F)	
Peso del equipo		5.1 kg (11.3 lbs.) (excepto las pilas)	
Duración de la pila:		unas 100 horas de uso continuo con LR6 (pila alcalina AA)	

# TANITA

Monitoring Your Health

## ELECTRONIC SCALE WB-100A/WB-110A REMOTE DISPLAY VERSION

CLASS III  
NTEP APPROVED  
INSTRUCTION MANUAL

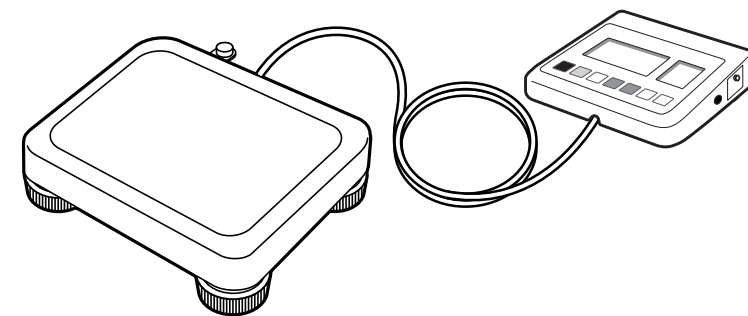

Spanish

**Aviso de la Comisión Federal de Comunicaciones (FCC) de EE.**

**UU. y de la ICES de Canadá**

Se han hecho pruebas de este equipo, y se ha encontrado que cumple con los límites para un dispositivo digital de Clase B, de acuerdo con la Parte 15 de las reglas de la FCC y de la ICES-003 canadiense. Estos límites están diseñados para proporcionar una protección razonable contra interferencia dañina, en una instalación residencial. Este equipo genera, usa y puede emitir energía de radiofrecuencia y, si no está instalado y se usa de acuerdo con las instrucciones, puede causar interferencia dañina a las comunicaciones de radio. Sin embargo, no hay garantía de que no ocurrirá interferencia en una instalación en particular. Si este equipo causa interferencia dañina a la recepción de radio o de televisión, que se puede determinar al apagar y encender el equipo, entonces se sugiere al usuario que trate de corregir la interferencia mediante una o más de las medidas siguientes:

- Reoriente o reubique la antena de recepción.
- Aumente la separación entre el equipo y el receptor.
- Conecte el equipo a un tomacorriente en un circuito distinto a aquél al cual está conectado el receptor.
- Consulte con el vendedor o con un técnico con experiencia en radio o televisión, para que le proporcione ayuda.

### Modificaciones

La FCC requiere que se notifique al usuario que cualquier cambio o modificación que se efectúe a este dispositivo, que no sea aprobado expresamente por Tanita Corporation, podría anular la autoridad del usuario para operar este equipo.

 Please keep this manual in a safe place, and make sure it is readily available whenever necessary. Please use this product only after carefully reading this manual and fully understanding its contents.

# TANITA

### TANITA Corporation

14-2,1-chome, Maeno-cho, Itabashi-ku  
Tokyo, Japan  
Tel: (03)3968-2123 / (03)3968-7048 Fax: (03)3967-3766

### TANITA Corporation of America, Inc.

2625 South Clearbrook Drive  
Arlington Heights,  
Illinois 60005 U.S.A.  
Toll Free : (800) 826-4828  
Tel : 847-640-9241  
Fax : 847-640-9261  
http : //www.tanita.com

### TANITA Health Equipment H.K.LTD.

Unit 301-303 3/F Wing On Plaza,  
62 Mody Road, Tsimshatsui East,  
Kowloon, Hong Kong  
Tel : +852-2838-7111  
Fax : +852-2838-8667

### TANITA Europe GmbH

Dresdener Strasse 25  
D-71065 Sindelfingen,  
Germany  
Tel : 07031-6189-6  
Fax : 07031-6189-71

### TANITA UK LTD.

The Barn, Philpots Close,  
Yiewsley, Middlesex,  
UB7 7RY,  
United Kingdom  
Tel : +44-1895-438577  
Fax : +44-1895-438511

### TANITA France S.A.

Villa Labrouste  
68 Boulevard Bourdon,  
92200 Neuilly-Sur-Seine,  
France  
Tel : 01 55 24 99 99  
Fax : 01 55 24 98 68

# Table of Contents

- Table of Contents.....2
- 1. Attention Customer.....2
- 2. Based on NIH/WHO BMI Guidelines .....2
- 3. Precautions.....3
- 4. Parts List.....3
- 5. Name of key Operations.....4
- 6. Set up.....4
- 7. Operation
  - 1. Standard Weighing Procedures.....5
  - 2. Tare Weighing.....5
  - 3. Cancellation of Tare Weighing Function.....5
  - 4. BMI Weighing.....6
  - 5. Auto Power off Interval Setting.....6
  - 6. Changing Measurement Units.....6
- 8. RS-232C Communication Specifications.....7
- Specifications .....Back cover

## 1. Attention Customer

Please notify the weights and measurements department in your local city, county, or state as soon as you receive a scale for "Legal for Trade" purpose.

The authorities need to have 24 hours advance notice if the scale is used for "Legal for Trade" or commercial applications.

Note:  
If you want to use the scale as "certified by NTEP," please make sure to get the audit by the licensed inspectors. Upon the approval, please change the setting to weight mode, and cover the switch with the label attached. For more details, please ask the your scale's dealer.

## 2. Based on NIH/WHO BMI Guidelines

Under Weight		BMI < 18.5	
Normal Range		18.5 ≤ BMI < 25	
Pre obese		25 ≤ BMI < 30	
Obese	CLASS I	30 ≤ BMI < 35	
Obese	CLASS II	35 ≤ BMI < 40	
Obese	CLASS III	BMI ≥ 40	

## 3. Precautions

### Warnings

Various symbols are used in this instruction manual as well as on the product in order to prevent injury to personnel and damage to property. It is advisable to familiarize yourself with these terms prior to reading the rest of this booklet.

- WARNING** Death or serious injury could occur if these precautions are not followed or the product is misused.
- WARNING** Death or serious injury due to electric shock could occur if these precautions are not followed or the product is misused.
- CAUTION** Injury or damage to property could occur if these precautions are not followed or the product is misused.
- This type of warning alerts the user to general safety instructions.

- WARNING** ●Make sure that all parts are securely fastened to prevent the user from falling.
- WARNING** ●When using an AC adaptor, do not insert or remove the power plug from an electric outlet with wet hands as this may result in electric shock.
- CAUTION** ●Do not jump onto the product to avoid falling off it, causing injury.
  - Place and use this product on a level floor to prevent it falling over.
- If used close to radio or TV sets, this product may cause interference. To avoid abnormal operation of electronic equipment in hospitals or similar facilities which are sensitive to electromagnetic waves, make sure in advance that such equipment is not affected by the emission from this product.
- As this product is heavy, please hold it by its base with both hands when moving it.
- Please unplug the AC adaptor from this product when moving it.
- Before moving this product, unplug the AC adaptor from the DC jack.
- This product is a delicately-adjusted precision instrument. Please observe the following instructions when using it.
  - Do not disassemble parts.
  - Do not subject this product to excessive shock or vibration.
  - Avoid using the product in a place exposed to direct sunlight or near a heat source.
  - Avoid using the product in a place subject to wide temperature variations.
  - Do not clean or wipe the product with benzene or thinner. (When the product needs cleaning, use a neutral type of detergent.)
  - Do not store the product in an area with excessive humidity, dust or vibration.
  - If the product will not be used for a long period, remove the batteries before storage.
  - If the product is moved to a place with a temperature difference of 20°C or more, leave it for at least 2 hours before use.
  - When transporting the product, pack it in its original carton.

## 4. Parts List

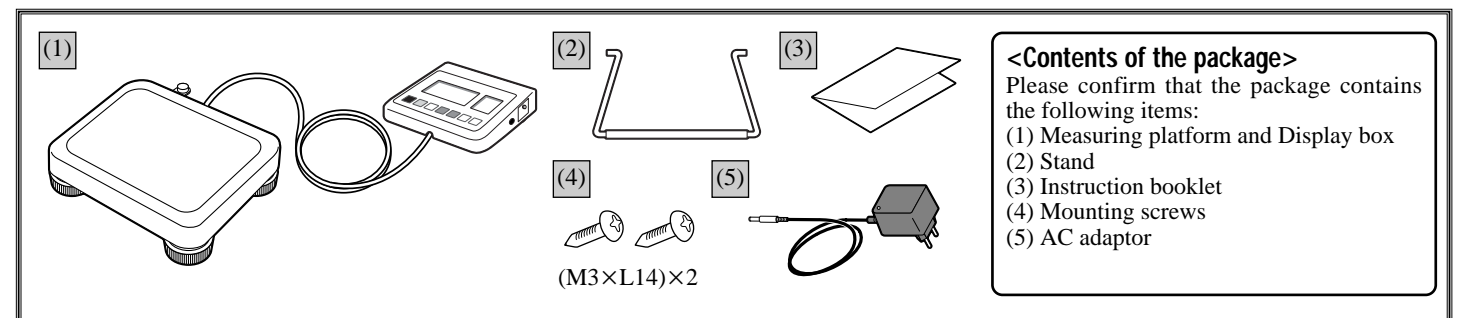

**<Contents of the package>**  
Please confirm that the package contains the following items:  
(1) Measuring platform and Display box  
(2) Stand  
(3) Instruction booklet  
(4) Mounting screws  
(5) AC adaptor

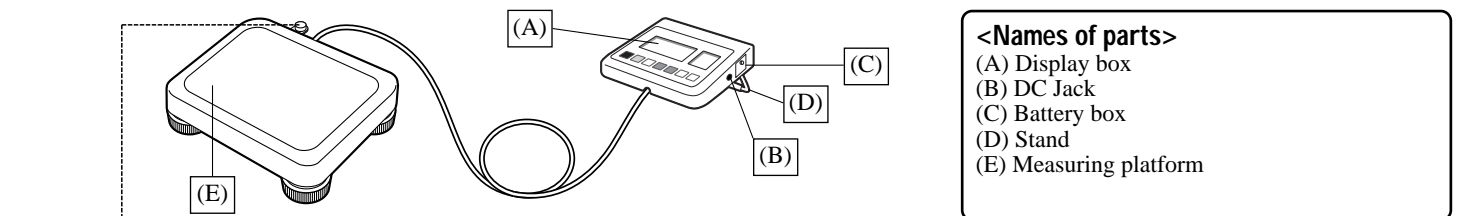

**<Names of parts>**  
(A) Display box  
(B) DC Jack  
(C) Battery box  
(D) Stand  
(E) Measuring platform

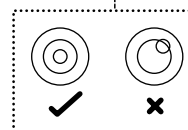

### Level Check

For accurate measurement, place the unit on as flat a surface as possible and set the level with the four adjustable feet so that the bubble in the level gauge is in the center of the frame.  
Please adjust the feet so that all of them are on a level surface.

## 5. Name of key Operations

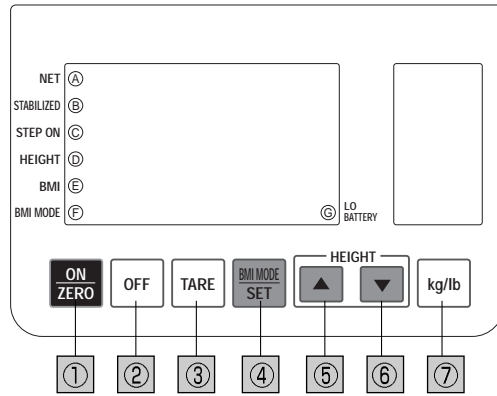

### <Function of switches>

- |               |                   |
|---------------|-------------------|
| ① ON/ZERO key | Ⓐ NET mark        |
| ② OFF key     | Ⓑ STABILIZED mark |
| ③ TARE key    | Ⓒ STEP ON mark    |
| ④ BMI key     | Ⓓ HEIGHT mark     |
| ⑤ UP key      | Ⓔ BMI mark        |
| ⑥ DOWN key    | Ⓕ BMI MODE mark   |
| ⑦ kg/lb key   | Ⓖ LO BATTERY mark |

## 6. Set up

### When using the stand

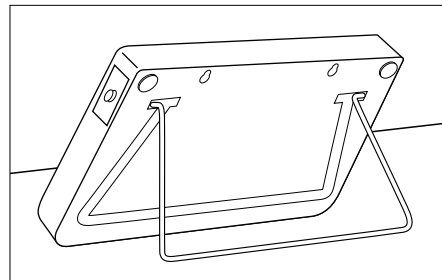

Please pull out the stand at the back of the display box.

When putting away the display box, please insert the stand in the slot on the back of the display box.

### When installing the display box on the wall

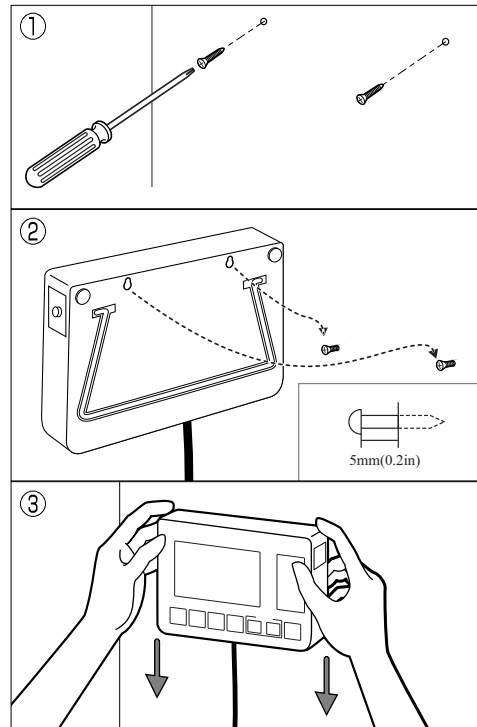

- Please screw the wall-hanging screws into the wall (leave the screws protruding from the wall by about 5 mm).
- Please insert the screw heads in the holes on the back of the display box.
- Please pull down the display box lightly with your hands.

- ⚠ If the unit is not installed properly, there is a risk that the display box will fall down.
- ⚠ Please avoid installing the display box in a place where the cable will end up being trodden on or caught on something.
- ⚠ Please do not swing the display box around while holding the cable.

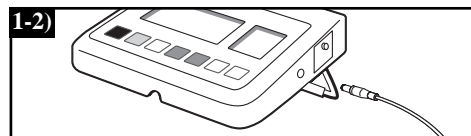
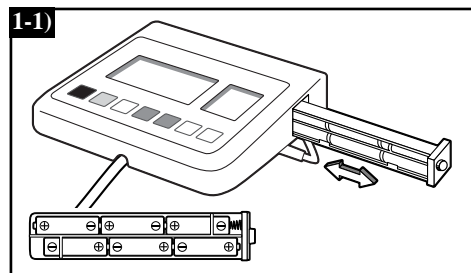

### <Before using>

#### 1. Power source

Please use an AC adaptor or 6 × LR6 (AA Alkaline batteries).

##### 1) In case of using batteries (not included)

Loosen the battery box fixing screw on the side of the display box and pull out the battery box. Place the batteries in the direction as illustrated and insert the battery box back to its original position and tighten the battery box fixing screw. When the is displayed and is turned on in the battery replacement warning mark LO BATTERY, replace all 6 batteries.

⚠ Be careful when replacing the batteries not to let the batteries fall off.

##### 2) In case of using AC adaptor (optional part)

Insert the AC adaptor jack into the DC jack on the side of the display box and plug the AC adaptor into the AC wall outlet. (Use our genuine optional AC adaptor.)

### <Check again if trouble is suspected>

#### (1) Nothing is displayed when switch is pressed

- If AC adaptor is used :  
Check the connection of the AC adaptor jack to the DC jack, and the connection of the AC adaptor plug to the wall outlet.
- If batteries are used :  
The batteries may be weak. Try an AC adaptor or new LR6 (AA) batteries.

#### (2) Measurement is not accurate

- Check that all legs of the scale are steady.
- Accurate measurement may be impossible if the product is used where there is excessive vibration. Try using the product in a different place.

## 7. Operation

### 1. Standard Weighing Procedures

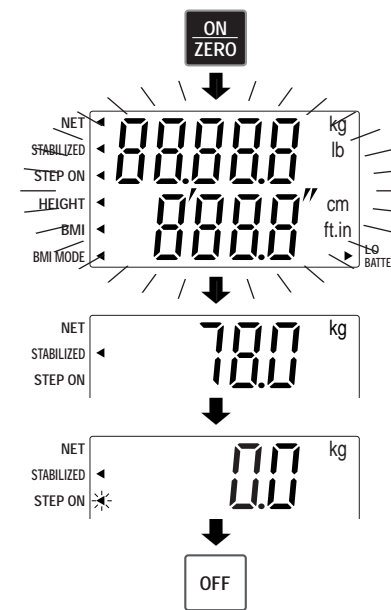

1. Turn on the power by pressing the key.

2. After all the segments flash, [0.0 kg] is displayed.

3. The person to be weighed should stand still in the middle of the scale.  
The weight will be displayed.

4. Measurement is completed.

When the person steps off the scale, the display will return to [0.0 kg].

Turn off the power by pressing the key.

### 2. Tare Weighing

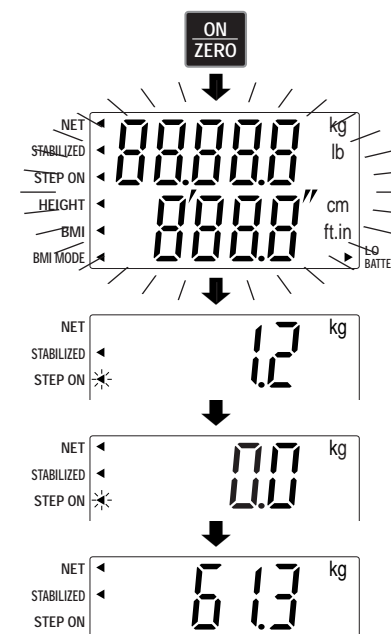

1. Turn on the power by pressing the key.

2. After all the segments flash, [0.0 kg] is displayed.

3. Carefully place the tare items (clothes, etc.) at the center of the platform.  
The weight of the items will be displayed.

4. Press the key.

An arrow will appear next to the and [0.0 kg] will be displayed.

5. When weighing an object including tare items, the weight of the object minus that of the tare items, which is the net weight, will be displayed.

- ⚠ ● To change the tare weight, cancel the tare weighing function and repeat from step 3.
- When using the tare weighing function, the measurement range is reduced by the tare weight.  
(Measurement Range) = (Maximum Measurable Weight) - (Tare Weight)

### 3. Cancellation of Tare Weighing Function

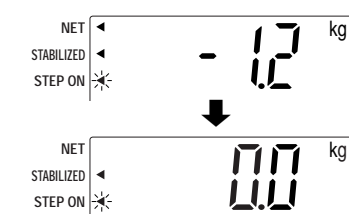

1. Remove the tare items (clothes, etc.) from the tray.  
The weight will be displayed as a negative value.

2. Press the key.

The arrow next to the will disappear and [0.0 kg] will be displayed.

#### 4. BMI Weighing

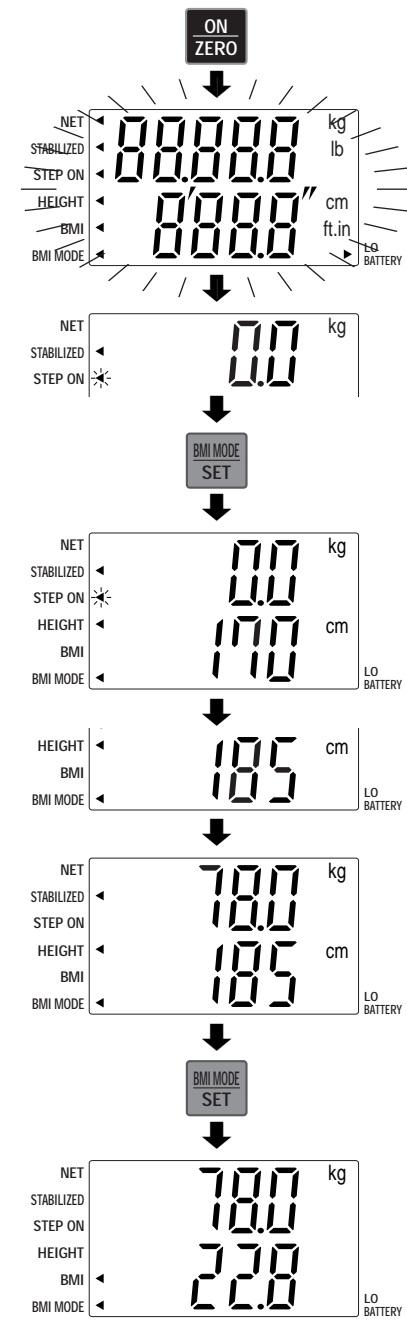

1. Turn on the power by pressing the **ON ZERO** key.

2. After all the segments flash, [0.0 kg] is displayed.

3. Please push **BMI MODE SET** for at least two seconds.

[0.0 kg] and the default height [170 cm] will be displayed.

4. Please set your height with the **▲ ▼** key. (this can also be entered after you step on the scale).

The person to be weighed should stand still in the middle of the scale. The weight will be displayed.

5. Once your height and weight have been established, please press **BMI MODE SET**. Your weight and BMI figure will be displayed.

\* Whenever you press the **BMI MODE SET** key in BMI mode, the scale will switch alternately between BMI and height (can be changed with the **▲ ▼** key) display.

\* The display will return to [0.0 kg] and the default height [170 cm], if you press **BMI MODE SET** after stepping off the scale.

#### 5. Auto Power off Interval Setting

- When the Scale power off, Press **BMI MODE SET** key and hold. Press **ON ZERO** key. Release the holding **BMI MODE SET** key.
- The display turns to "Auto Power Off Interval Setting Mode" showing "20" as 20 minutes power off setting as default.
- Press **▲** (up arrow marking) or **▼** (down arrow marking) key and set 10 for 10 minutes and/or CONT for continuous setting if you need it.
- Press **BMI MODE SET** key to complete.

#### 6. Changing Measurement Units

This function is used to change the measurement units on the display.

e.g. When changing the unit from kg to lb.

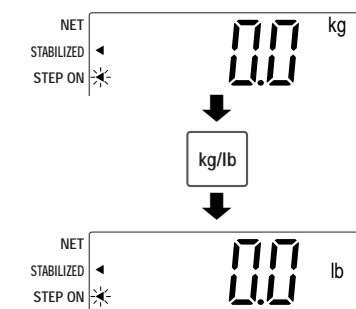

1. Press the **kg/lb** key.

The measure shifts from kg to lb and the measurement units change.

## 8. RS-232C Communication Specifications

### Specifications

Communication standard	EIA RS-232C
Communication method	Asynchronous method
Signal speed	2,400 baud
Data bit length	7 bit
Parity	EVEN
Stop bit	1 bit

### Names and connection methods for signal lines

Terminal no.	Signal name
1	
2	RXD
3	TXD
4	
5	GND
6	
7	
8	
9	

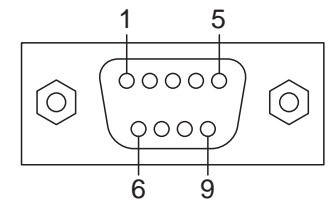

- ⚠ An RS-232C connector (D sub 9 pin male) is attached to the side of the display box.
- When connecting the display box with a personal computer, etc., please use an RS-232C cross cable.

### Weighing Mode

When receiving 4 bytes of data as indicated in 1-1 while using the scale in weighing mode, weight data will be output in 14 bytes, as indicated in 1-2. \* While the scale is used with lb (pound) measurement units, the weight data will be output in lbs (pounds).

1-1 Reception data

1	2	3	4
D	R	CR	LF

1-2 Transmission data

1	2	3	4	5	6	7	8	9	10	11	12	13	14
S	D					7	5	.	0	k	g	CR	LF

Details of Weighing Mode Transmission Data

Byte nos. 1-2	Header	2 bytes fixed	SD: Unstable S_: Stable SI: Overload, etc.
Byte nos. 3-4	Separator	2 bytes fixed	2 spaces
Byte nos. 5-10	Weight data	6 bytes fixed	Right-aligned
Byte nos. 11-12	Measurement units	2 bytes fixed	Kg:kg Lb:lb
Byte nos. 13-14	Terminator	2 bytes fixed	CR+LF

### BMI Mode

While the scale is used in BMI mode, the output data will vary depending on the form of the received data.

- When receiving 4 bytes of data, as indicated in 1-1, the scale will calculate your BMI using the currently input height figure, and 26 bytes of data will be output, as indicated in 2-1 or 2-2, depending on the measurement unit.
- When receiving 11 bytes of data, including measurement units and height figures, in the form indicated in 1-2 or 1-3, the scale will calculate your BMI using these figures, and 26 bytes of data will be output, as indicated in 2-1 or 2-2, depending on the measurement unit.

1-1 Reception data

1	2	3	4
D	R	CR	LF

1-2 Reception data (height data when using kg)

1	2	3	4	5	6	7	8	9	10	11
D	H	k	g			1	8	0	CR	LF

\*Please input 90-99cm height data as 090-099.

1-3 Reception data (height data when using lb)

1	2	3	4	5	6	7	8	9	10	11
D	H	L	b	5	.	1	1	0	CR	LF

\* Height data in ft. (feet) and in. (inches) will appear as follows.

5 feet, 11.0 inches will appear as 5.110.

\* When INCH is 1 figure less than 10 inch, please put in 0 and input by 2 figures.

e.g. 2inch → 02 inch

2-1 Transmission data (kg/cm)

1	2	3	4	5	6	7	8	9	10	11	12	13	14	15	16	17	18	19	20	21	22	23	24	25	26	
S	D					7	5	.	0	k	g	,			1	8	0	,			2	3	.	1	CR	LF

2-1 Transmission data (lb/ft. in)

1	2	3	4	5	6	7	8	9	10	11	12	13	14	15	16	17	18	19	20	21	22	23	24	25	26						
S	D					1	6	5	.	4	L	b	,			5	.			1	1	0	,			2	3	.	1	CR	LF

Details of BMI mode transmission data

Byte nos. 1-2	Header	2 bytes fixed	SD: Unstable S_: Stable SI: Overload, etc.
Byte nos. 3-4	Separator	2 bytes fixed	2 spaces
Byte nos. 5-10	Weight data	6 bytes fixed	Right-aligned
Byte nos. 11-12	Measurement units	2 bytes fixed	Kg:kg Lb:lb
Byte nos. 13	Separator	1 byte fixed	1 comma
Byte nos. 14-18	Height data	5 bytes fixed	Right-aligned
Byte nos. 19	Separator	1 byte fixed	1 comma
Byte nos. 20-24	BMI data	5 bytes fixed	Right-aligned
Byte nos. 25-26	Terminator	2 bytes fixed	CR+LF

## Specifications

TYPE		WB-100A	WB-110A
Weight Measurement	Measurement System	Strain Gauge Load Cell	
	Maximum Capacity/Minimum Graduation	200kg/0.1kg (440lb/0.2lb)	270kg/0.1kg (600lb/0.2lb)
Input Items	Height	90~249cm/1cm increments (2ft 11.5in~8ft 2in)	
Output Items	Display	Weight	200kg/0.1kg increments (440lb/0.2lb increments)
		Height	270kg/0.1kg increments (600lb/0.2lb increments)
		BMI	90~249cm/1cm increments (2ft 11.5in~8ft 2in) 0.1 increments
Size	Display	159×209×56mm (6 1/4×8 1/4× 2 1/4in)	
	Platform	301×336×80mm (11 7/8×13 1/4×7 7/8in)	
	Cord Length	2m(6ft)	
Display		Upper 5Digits and Lower 4Digits LCD Height of numerals 25mm (1in)	
Output Data Interface		RS-232C (D-sub 9pins Male Connector)	
Power Source		AC Adapter (included) Center Minus	
Power Consumption		0.3W max	
Temperature Range of usage		0°C/+35°C (32°F/95°F)	
Weight of Equipment		5.1kg (11.3lb) (except battery)	
Rated Power		DC9V 300mA (LR6•AA Alkaline Battery×6 not included)	
Battery Life		approximately 100 hours of continuous use when using LR6 (AA Alkaline battery)	

# TANITA

Monitoring Your Health

## BALANCE ÉLECTRONIQUE WB-100A/WB-110A VERSION AVEC TÉLÉAFFICHAGE

CLASS III  
NTEP APPROUVÉ  
MODE D'EMPLOI

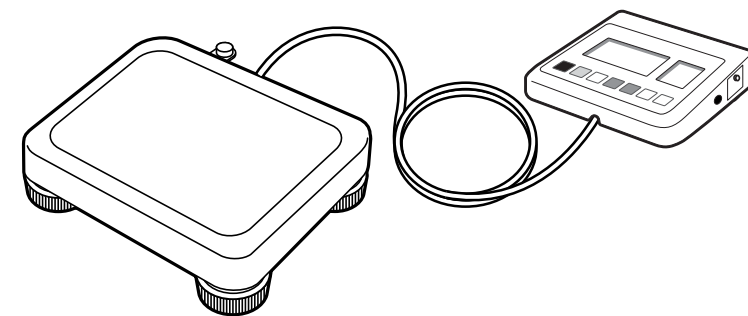

USA and Canada

### Federal Communications Commission and Canadian ICES Notice

This equipment has been tested and found to comply with the limits for a Class B digital device, pursuant to Part 15 of the FCC Rules and Canadian ICES-003. These limits are designed to provide reasonable protection against harmful interference in a residential installation. This equipment generates, uses and can radiate radio frequency energy and, if not installed and used in accordance with the instructions, may cause harmful interference to radio communications. However, there is no guarantee that interference will not occur in a particular installation. If this equipment does cause harmful interference to radio or television reception, which can be determined by turning the equipment off and on, the user is encouraged to try to correct the interference by one or more of the following measures:

- Reorient or relocate the receiving antenna.
- Increase the separation between the equipment and receiver.
- Connect the equipment into an outlet on a circuit different from that to which the receiver is connected.
- Consult the dealer or an experienced radio or television technician for help.

### Modifications

The FCC requires the user to be notified that any changes or modifications made to this device that are not expressly approved by Tanita Corporation may void the user's authority to operate the equipment.

Veuillez conserver ce mode d'emploi dans un endroit commode de manière qu'il soit facilement accessible en cas de besoin. N'utilisez l'appareil qu'après avoir pris connaissance du contenu du mode d'emploi.

# TANITA

### TANITA Corporation

14-2,1-chome, Maeno-cho, Itabashi-ku  
Tokyo, Japan  
Tel: (03)3968-2123 / (03)3968-7048 Fax: (03)3967-3766

### TANITA Corporation of America, Inc.

2625 South Clearbrook Drive  
Arlington Heights,  
Illinois 60005 U.S.A.  
Toll Free : (800) 826-4828  
Tel : 847-640-9241  
Fax : 847-640-9261  
http : //www.tanita.com

### TANITA Health Equipment H.K.LTD.

Unit 301-303 3/F Wing On Plaza,  
62 Mody Road, Tsimshatsui East,  
Kowloon, Hong Kong  
Tel : +852-2838-7111  
Fax : +852-2838-8667

### TANITA Europe GmbH

Dresdener Strasse 25  
D-71065 Sindelfingen,  
Germany  
Tel : 07031-6189-6  
Fax : 07031-6189-71

### TANITA UK LTD.

The Barn, Philpots Close,  
Yiewsley, Middlesex,  
UB7 7RY,  
United Kingdom  
Tel : +44-1895-438577  
Fax : +44-1895-438511

### TANITA France S.A.

Villa Labrouste  
68 Boulevard Bourdon,  
92200 Neuilly-Sur-Seine,  
France  
Tel : 01 55 24 99 99  
Fax : 01 55 24 98 68

# Table des matières

- Table des matières .....10
- 1. Recommandations .....10
- 2. Basé sur les directives NIH/WHO BMI (IMC).....10
- 3. Précautions.....11
- 4. Liste des pièces fournies.....11
- 5. Boîtier de commande.....12
- 6. Mise en place .....12
- 7. Fonctionnement
  - 1. Procédures pour une pesée standard .....13
  - 2. Pesée avec une tare.....13
  - 3. Suppression de la fonction de pesée avec tare.....13
  - 4. Calcul de l'IMC.....14
  - 5. Mise hors tension automatique.....14
  - 6. Changement d'unité de mesure.....14
- 8. Caractéristiques pour commutation RS-232C .....15
- Caractéristiques .....Dernière page

## 1. Recommandations

Avertissez le service des "Poids et Mesures" de votre ville, ou pays aussitôt que vous recevez une balance afin d'être sûr qu'elle est conforme aux normes locales pour une utilisation à des fins professionnelles.

Les autorités ont besoin d'être averties 24h à l'avance si la balance est utilisée à des fins professionnelles ou des applications commerciales.

Nota :

Si vous désirez utiliser la balance comme "certifié par NTEP", assurez-vous de la faire vérifier par des inspecteurs patentés. Sur approbation, veuillez changer le réglage du mode de pesée et mettez l'étiquette fournie sur l'interrupteur. Pour de plus amples détails, contactez le magasin où vous avez acheté cette balance.





## 2. Basé sur les directives NIH/WHO BMI (IMC)

Maigre		BMI < 18.5
Valeurs saines		18.5 ≤ BMI < 25
Surpoids		25 ≤ BMI < 30
Obèse	Classe I	30 ≤ BMI < 35
Obèse	Classe II	35 ≤ BMI < 40
Obèse	Classe III	BMI ≥ 40

## 3. Précautions

### Mises en garde

Plusieurs symboles sont utilisés dans la présente notice d'instructions et sur la balance pour éviter tout risque d'accident corporel ou endommagement des biens du propriétaire. La signification des symboles est indiquée ci-dessous. Veuillez vous familiariser avec ces symboles avant de lire le reste de la notice d'instructions.

-  **MISE EN GARDE** Danger de mort ou risque d'accident grave pouvant se produire si les indications ne sont pas respectées ou si l'appareil n'est pas utilisé correctement.
-  **MISE EN GARDE** Danger de mort ou risque d'accident grave par électrocution pouvant se produire si indications ne sont pas respectées ou si l'appareil n'est pas utilisé correctement.
-  **ATTENTION** Risque d'accident corporel ou d'endommagement du produit si les instructions ne sont pas respectées.
-  Ce type de rappel signale à l'utilisateur qu'il doit se conformer aux instructions de sécurité générales.

 **MISE EN GARDE** ● S'assurer que toutes les pièces de l'appareil sont solidement serrées afin d'éviter tout risque d'accident.

 **MISE EN GARDE** ● Afin d'éviter tout risque d'électrocution, ne jamais brancher ou débrancher l'adaptateur les mains humides.

 **ATTENTION** ● Afin d'éviter tout accident, poser la balance sur une surface plate et ne pas sauter dessus.

- La balance peut être source de parasites, veiller à ne pas l'utiliser à côté d'appareils sensibles aux ondes électromagnétiques.
- Pour déplacer la balance la tenir fermement à deux mains et veiller à bien débrancher l'alimentation.
- Veiller à débrancher l'adaptateur d'alimentation secteur de la balance avant de déplacer celle-ci.
- Débrancher l'adaptateur d'alimentation secteur du porte-prises avant de déplacer la balance.
-  Cet appareil est un instrument qui a été le sujet d'un réglage de haute précision. Les instructions suivantes doivent être respectées au moment de son utilisation.
- Ne jamais démonter la balance.
- Éviter tout choc ou toute vibration excessive de la balance.
- Éviter d'utiliser ou d'entreposer la balance dans un endroit directement exposé au soleil, près d'une source de chaleur intense, à la poussière, dans un endroit humide ou soumis à de fortes variations de température.
- Ne jamais nettoyer la balance avec de la benzine ou un diluant chimique, utiliser un détergent neutre.
- Si vous n'utilisez pas la balance pendant une longue durée, penser à retirer les piles.
- Si la balance est déplacée d'un milieu ambiant vers un autre avec une différence de température égale ou supérieure à 20 degrés, ne pas l'utiliser avant que deux heures complètes se soient écoulées.
- Remettre la balance dans son emballage d'origine si elle doit être transportée.

## 4. Liste des pièces fournies

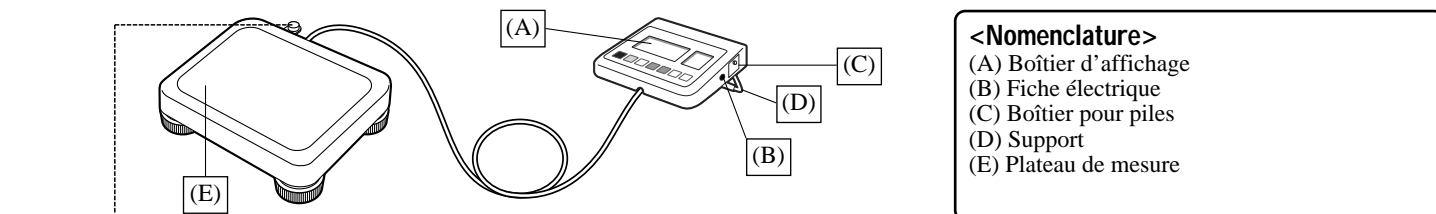
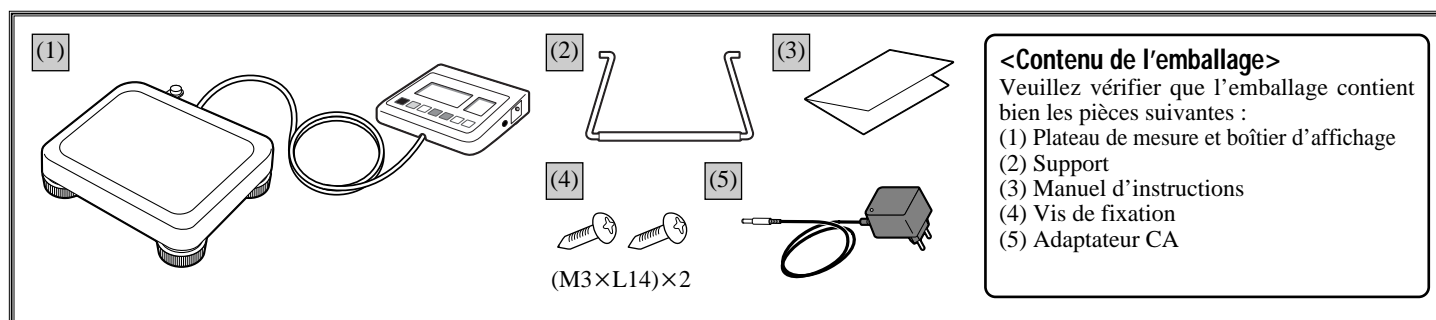

**Vérification de niveau**  
 Pour des mesures précises, mettre l'appareil sur une surface aussi plate que possible et ajuster le niveau avec les quatre pieds réglables de manière à ce que la bulle d'air dans la jauge de niveau se trouve au centre du cadre. Ajuster les pieds de manière qu'ils soient tous à niveau.

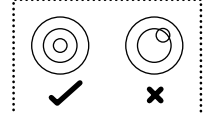

## 5. Boîtier de commande

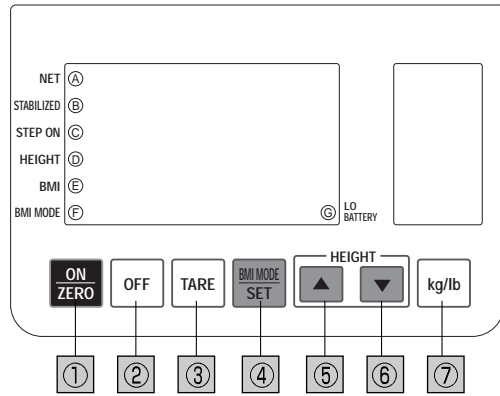

### <Fonction des touches>

- |   |                                       |
|---|---------------------------------------|
| ① Touche ON/ZERO (marche/remise à zéro) | Ⓐ Témoin NET (poids net)              |
| ② Touche OFF (arrêt)                    | Ⓑ Témoin STABILIZED (stabilisé)       |
| ③ Touche TARE                           | Ⓒ Témoin STEP ON (Monter)             |
| ④ Touche BMI(IMC)                       | Ⓓ Témoin HEIGHT (taille)              |
| ⑤ Touche UP (haut)                      | Ⓔ Témoin BMI (IMC)                    |
| ⑥ Touche DOWN (bas)                     | Ⓕ Témoin BMI MODE (mode IMC)          |
| ⑦ Touche kg/lb                          | Ⓖ Témoin LO BATTERY (batterie faible) |

## 6. Mise en place

### Utilisation avec le support

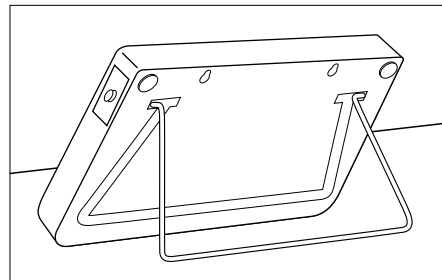

Faites sortir le support encastré dans le dos du boîtier d'affichage.  
Lors du rangement du boîtier d'affichage, remettez le support dans la rainure prévue à cet effet au dos du boîtier.

### Fixation du boîtier d'affichage sur un mur

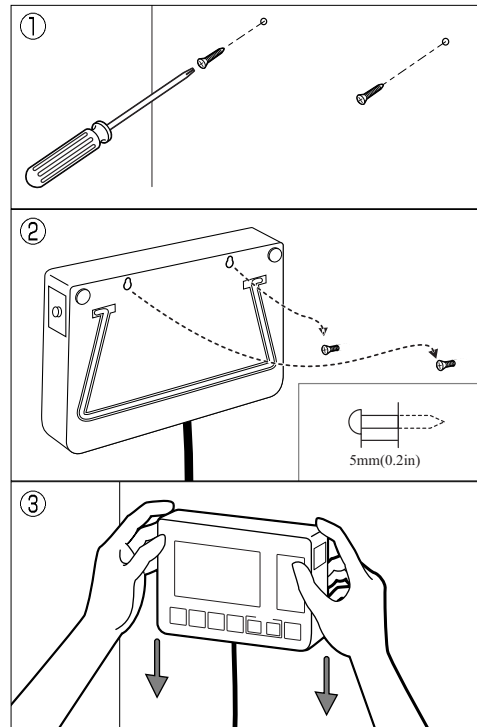

- Vissez les vis de support mural dans un mur. (Ne vissez pas complètement les vis dans le mur, laissez les dépasser d'environ 5mm.)
- Insérez la tête des vis dans les trous prévus à cet effet sur le boîtier d'affichage.
- Fixez le boîtier en le faisant glisser doucement.

- ⚠ Si l'appareil n'est pas fixé correctement, le boîtier d'affichage risque de tomber.
- Évitez d'installer le boîtier d'affichage un endroit où le cordon risque d'être piétiné ou accroché par quelque chose.
- Ne secouez pas le boîtier d'affichage quand il est accroché au cordon.

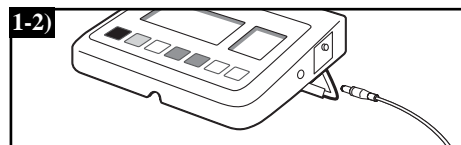
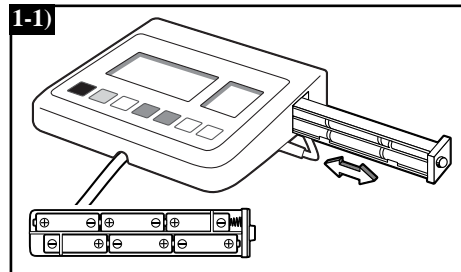

### <Avant d'utiliser la balance>

#### 1. Source d'alimentation

Cet appareil peut être utilisé avec des piles alcaline LR6 (non fournies) ou un adaptateur d'alimentation secteur (fourni)

##### 1) Alimentation avec piles

Dévisser la vis du boîtier des piles qui se trouve sur le côté de l'écran, puis tirer le boîtier. Insérer les piles dans le boîtier en suivant les dessins. Remettre le boîtier en place, puis revisser le boîtier pour le fermer.

Si l'indication apparaît sur l'écran et que le signe s'allume devant remplacement des piles LO BATTERY, il faut remplacer les six piles.

- ⚠ Au moment de remplacer les piles, faire attention de ne pas les laisser tomber par terre.

##### 2) Alimentation avec adaptateur

Brancher le cordon d'alimentation de l'adaptateur sur le côté de l'écran et la prise dans une prise de sortie secteur. (Se servir de l'adaptateur fourni.)

### <En cas de dysfonctionnement, vérifiez qu'il ne s'agit de l'un des cas suivants>

#### (1) Aucune indication n'est obtenue lorsque le commutateur est enfoncé.

- Alimentation secteur : Vérifier les branchements du cordon d'alimentation.
- Alimentation avec piles : Il se peut que la puissance des piles soit insuffisante. Essayer avec un adaptateur d'alimentation secteur ou avec un jeu de piles neuves.

#### (2) Le poids est inexact

- Vérifier que tous les pieds de la balance sont en position stable.
- Le poids est parfois inexact si la balance est utilisée en présence de fortes vibrations. Essayer de l'utiliser dans un autre endroit, plus stable.

## 7. Fonctionnement

### 1. Procédures pour une pesée standard

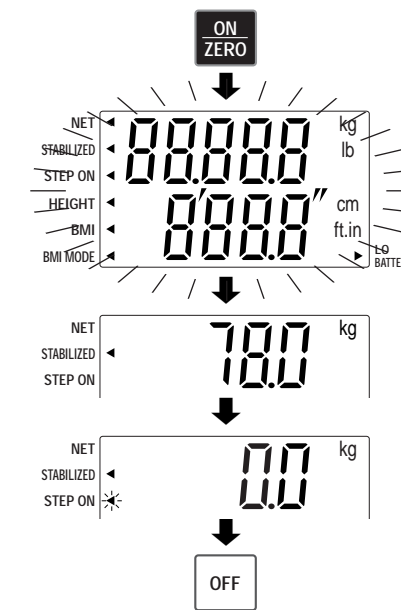

1. Mettez l'appareil en marche en appuyant sur la touche .

2. [0.0 kg] s'affiche, une fois que tous les segments se sont allumés.

3. Tenez-vous au centre du plateau de pesée. Votre poids s'affiche.

4. La pesée est terminée. Lorsque vous descendez de la balance, l'affichage revient à [0.0 kg].

Eteignez la balance en appuyant sur la touche .

### 2. Pesée avec une tare

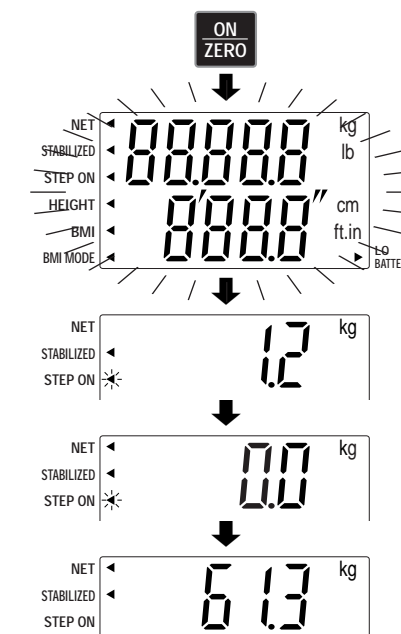

1. Mettez l'appareil en marche en appuyant sur la touche .

2. [0.0 kg] s'affiche, une fois que tous les segments se sont allumés.

3. Placez soigneusement tous les objets tares (vêtements et autres) au centre du plateau de la balance. Le poids de ces objets sera affiché.

4. Appuyez sur la touche . Une flèche apparaît près de l'indication et [0.0 kg] apparaîtra.

5. Lors d'une pesée avec une tare, le poids affiché est le poids net. (poids de l'objet à peser moins celui de la tare).

- ⚠ ● Pour changer le poids tare, annulez la fonction de pesée avec tare et recommencez la pesée à partir de l'étape 3.
- Quand vous utilisez la fonction pesée avec tare, la portée de mesure est réduite par le poids de la tare. (Portée de mesure) = (Poids maximum mesurable) - (poids de la tare)

### 3. Suppression de la fonction de pesée avec tare

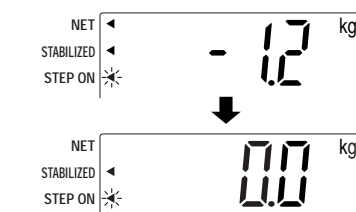

1. Retirez les objets tares (vêtements et autres) du plateau. Le poids sera affiché comme une valeur négative.

2. Appuyez sur la touche . La flèche devant l'indication disparaît et [0.0 kg] sera affiché.

#### 4. Calcul de l'IMC

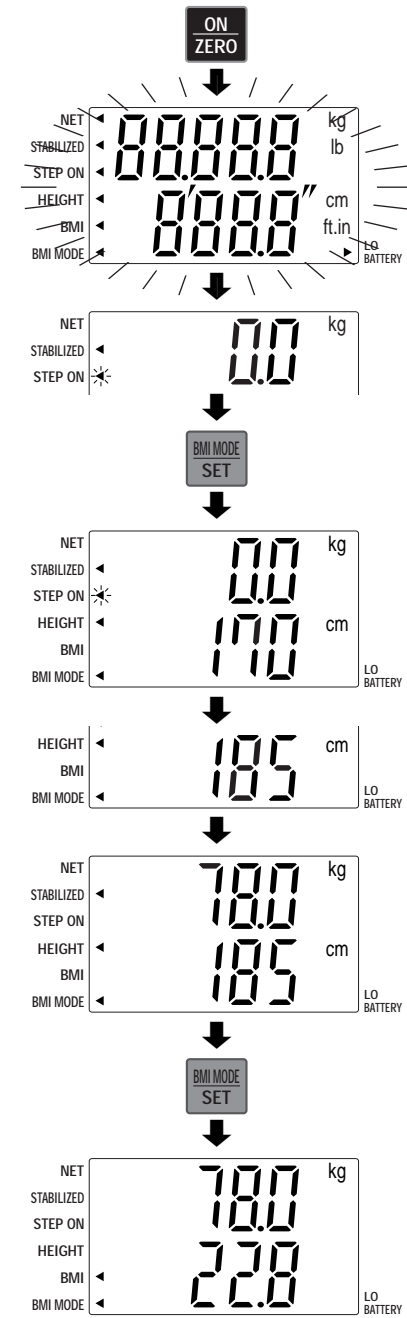

1. Mettez l'appareil sous tension en appuyant sur la touche **ON ZERO**.

2. [0.0 kg] s'affiche, une fois que tous les segments se sont allumés.

3. Appuyez sur **BMI MODE SET** pendant au moins 2 secondes.

[0.0 kg] et la taille par défaut [170 cm] disparaissent.

4. Réglez la taille avec les touches **▲ ▼**.  
(Ceci ne peut se faire qu'une fois que vous êtes monté sur la balance.)

Tenez-vous au centre du plateau de pesée.  
Votre poids s'affiche.

5. Une fois que votre taille et votre poids ont été pris en compte, appuyez sur la touche **BMI MODE SET**.  
Votre poids et votre IMC s'affichent.

\* En mode BMI (IMC), chaque fois que vous appuyez sur la touche **BMI MODE SET** l'IMC et la taille alternent à l'écran. Il suffit d'appuyer sur la touche **▲ ▼** pour afficher l'un ou l'autre.

\* Lorsque votre IMC s'affiche, si vous descendez de la balance et que vous appuyez sur la touche **BMI MODE SET**, votre taille revient à [170 cm] par défaut.

#### 5. Mise hors tension automatique

- Lorsque la balance est éteinte, appuyez sur **BMI MODE SET** et maintenez appuyé. Appuyez simultanément sur **ON ZERO** puis relâchez la touche **BMI MODE SET**.
- L'écran se met en arrêt automatique. \*La mise hors tension est réglée par défaut sur 20 (20 minutes).
- Appuyez sur **▲** (flèche vers le haut) or **▼** (flèche vers le bas) et validez 10 pour 10 minutes et/ou CONT pour continuer le réglage.
- Appuyez sur la touche **BMI MODE SET** pour valider.

#### 6. Changement d'unité de mesure

Cette fonction est utilisée pour changer les unités de mesure.

Par exemple : lorsque vous voulez passer de l'unité kg à l'unité lb.

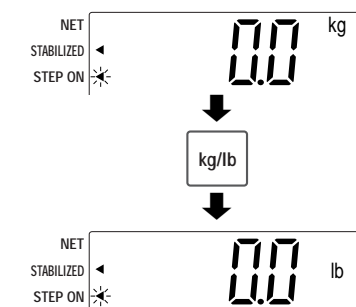

1. Appuyez sur la touche **kg/lb**.

La mesure passe de kg à lb et l'unité de mesure change.

## 8. Caractéristiques pour commutation RS-232C

### Caractéristiques techniques

Norme de commutation	EIA RS-232C
Méthode de commutation	Transmission asynchrone
Débit	2,400 bps
Longueur des données	7 bits
Parité	Avec parité (EVEN)
Bit d'arrêt	1 bit

### Appellation et méthodes de connexion pour les lignes de signaux

Numéro de broche	Nom du signal
1	
2	RXD
3	TXD
4	
5	GND
6	
7	
8	
9	Sans connexion

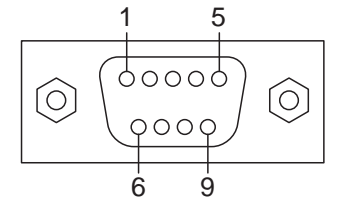

- ⚠ Un connecteur RS-232S (mâle 9 broches sub D) est fixé sur le côté du boîtier d'affichage.
- Lors de la connexion du boîtier d'affichage à un ordinateur, utilisez le câble croisé RS-232S.

### Mode de pesée

A la réception de 4 octets de données, comme indiqué en 1-1, quand la balance est en mode de pesée, les données de pesée sont sorties en 14 octets, comme indiqué en 1-2.  
\* Quand la balance est utilisée avec l'unité de mesure en lb (livres), les données de pesée seront sorties en lb (livres).

#### 1-1 Réception de données

1	2	3	4
D	R	CR	LF

#### 1-2 Transmission de données

1	2	3	4	5	6	7	8	9	10	11	12	13	14
S	D					7	5	.	0	k	g	CR	LF

#### Détail sur la transmission de données en mode de pesée

Nbre de pixels 1 à 2	Entête	2 pixels fixes	SD : Instable S : Stable Si : Surcharge, etc.
Nbre de pixels 3-4	Séparateur	2 pixels fixes	2 espaces
Nbre de pixels 5-10	Données poids	6 pixels fixes	Alignement droite
Nbre de pixels 11-12	Unités mesure	2 pixels fixes	Kg : kg, Lb : lb
Nbre de pixels 13-14	Terminateur	2 pixels fixes	CR + LF

### Mode BMI (Mode IMC)

Lorsque la balance est utilisée en mode IMC, les données de sortie varient en fonction de la forme des données reçues.

- Lors de la réception de 4 octets de données, comme indiqué en 1-1, la balance calcule votre IMC en utilisant les chiffres de la taille actuellement entrés et 26 octets de données sont transmis, comme indiqué en 2-1 ou 2-2, en fonction de l'unité de mesure déterminée.
- Lors de la réception de 11 octets de données, comprenant les unités de mesure et les chiffres de la taille, dans la forme indiquée en 1-2 ou 1-3, la balance calcule votre IMC en utilisant ces chiffres et 26 octets de données sont transmis, comme indiqué en 2-1 ou 2-2, en fonction de l'unité de mesure déterminée.

#### 1-1 Réception de données

1	2	3	4
D	R	CR	LF

#### 1-2 Réception de données (données de taille avec unité de mesure en kg)

1	2	3	4	5	6	7	8	9	10	11
D	H	k	g			1	8	0	CR	LF

\*Entrez les données de taille 90-99 cm sous la forme de 090-099.

#### 1-3 Réception de données (données de taille avec unité de mesure en lb)

1	2	3	4	5	6	7	8	9	10	11
D	H	L	b	5	.	1	1	0	CR	LF

\* Données de taille en pieds (ft) et en pouces (in) apparaissent comme suit :  
5 pieds, 11,0 pouces apparaissent sous la forme de 5.110.

\* Quand INCH est 1 figure inférieure à 10 pouces, mettez-le en 0 et entrez-le par 2 figures.  
Ex. 2 pouces → 02 pouces

#### 2-1 Transmission de données (kg/cm)

1	2	3	4	5	6	7	8	9	10	11	12	13	14	15	16	17	18	19	20	21	22	23	24	25	26	
S	D					7	5	.	0	k	g	,			1	8	0	,			2	3	.	1	CR	LF

#### 2-1 Transmission de données (lb/ft.in)

1	2	3	4	5	6	7	8	9	10	11	12	13	14	15	16	17	18	19	20	21	22	23	24	25	26						
S	D					1	6	5	.	4	L	b	,			5	.			1	1	0	,			2	3	.	1	CR	LF

#### Détail sur la transmission de données en mode BMI

Nbre de pixels 1 à 2	Entête	2 pixels fixes	SD : Instable S : Stable Si : Surcharge, etc.
Nbre de pixels 3-4	Séparateur	2 pixels fixes	2 espaces
Nbre de pixels 5-10	Données poids	6 pixels fixes	Alignement droite
Nbre de pixels 11-12	Unités mesure	2 pixels fixes	Kg : kg, Lb : lb
Nbre de pixels 13	Séparateur	1 pixel fixes	1 virgule
Nbre de pixels 14-18	Données taille	5 pixels fixes	Alignement droite
Nbre de pixels 19	Séparateur	1 pixel fixes	1 virgule
Nbre de pixels 20-24	Donnée IMC	5 pixels fixes	Alignement droite
Nbre de pixels 25-26	Terminateur	2 pixels fixes	CR + LF

## Caractéristique

TYPE		WB-100A	WB-110A
Mesure de poids	Système de mesure	Cellule de charge de jauge de contrainte	
	Capacité max. / Graduation min.	200 kg/0.1 kg	270 kg / 0.1 kg
Articles entrés	Taille	90 à 249 cm / pas de 1 cm	
Articles sortis	Affichage	Poids	200 kg / pas de 0.1 kg
		Taille	90 à 249 cm / pas de 1 cm
		IMC	Pas de 0.1
Format	Affichage	159 x 209 x 56 mm	
	Plateau	301 x 336 x 80 mm	
	Longueur cordon	2 m	
Affichage		LCD à 5 chiffres supérieurs et 4 chiffres inférieurs Taille de chiffres 25 mm	
Interface données de sortie		RS-232C (connecteur mâle à 9 broches D auxiliaire)	
Source d'alimentation		Adaptateur Ca (inclus) centre minus	
Puissance nominale		CC 9V 300 mA (6 piles alcalines "LR6.15A" non fournies)	
Consommation électrique		0.3 W max	
Portée de température d'utilisation		0° C à +35° C	
Poids de l'appareil		5.1 kg (11.3lb) (sans les piles)	
Durée de vie de la pile:		environ 100 heures en utilisation continue lors de l'utilisation de LR6 (pile alcaline AA)	

# TANITA

Monitoring Your Health

## BALANZA ELECTRÓNICA WB-100A/WB-110A VERSIÓN DE INDICACIÓN REMOTA

CLASS III  
NTEP APROBADO  
MANUAL DE INSTRUCCIONES

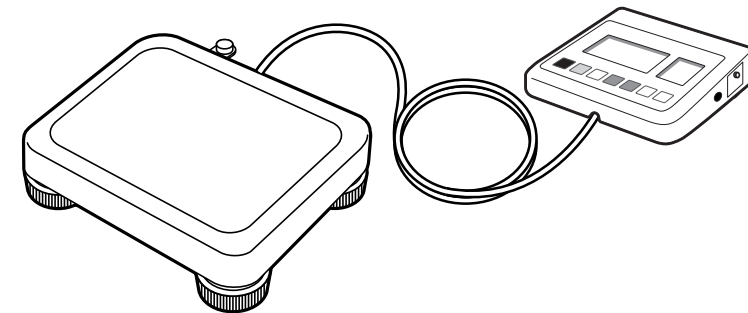

French

### Avis de la Commission fédérale des communications des États-Unis (FCC) et de l'institut canadien ICES

Cet appareil a été vérifié et jugé conforme aux limites fixées pour un appareil numérique de classe B, selon la partie 15 des Règles de la FCC et la réglementation canadienne ICES-003. Ces limites visent à assurer une protection raisonnable contre les interférences nuisibles dans les résidences. Cet appareil produit, utilise et peut émettre des fréquences radio et, à défaut d'être installé et utilisé conformément aux instructions, il risque de nuire aux communications radio. Il n'est toutefois pas garanti qu'il n'y aura aucune interférence dans une installation donnée. Si cet appareil nuit à la réception de la radio ou de la télévision, ce que l'on peut déterminer en mettant l'appareil hors tension puis à nouveau sous tension, l'utilisateur est invité à tenter de corriger la situation en prenant une ou plusieurs des mesures suivantes :

- Réorienter ou déplacer l'antenne réceptrice.
- Augmenter la distance entre l'appareil et le récepteur.
- Brancher l'appareil dans une prise reliée à un circuit différent de celui auquel le récepteur est branché.
- Consulter le concessionnaire ou un technicien spécialisé en radio et télévision.

### Modifications

La FCC exige que l'utilisateur soit avisé du fait que toute modification apportée à l'appareil sans l'approbation de Tanita Corporation risque d'entraîner l'annulation du droit de l'utilisateur à se servir de l'appareil.

 Garde este manual en un lugar seguro pero que esté a mano cuando necesite hacer una consulta. Antes de utilizar este producto por primera vez lea este manual hasta entender cabalmente las instrucciones y precauciones de funcionamiento.

# TANITA

### TANITA Corporation

14-2,1-chome, Maeno-cho, Itabashi-ku  
Tokyo, Japan  
Tel: (03)3968-2123 / (03)3968-7048 Fax: (03)3967-3766

### TANITA Corporation of America, Inc.

2625 South Clearbrook Drive  
Arlington Heights,  
Illinois 60005 U.S.A.  
Toll Free : (800) 826-4828  
Tel : 847-640-9241  
Fax : 847-640-9261  
http : //www.tanita.com

### TANITA Health Equipment H.K.LTD.

Unit 301-303 3/F Wing On Plaza,  
62 Mody Road, Tsimshatsui East,  
Kowloon, Hong Kong  
Tel : +852-2838-7111  
Fax : +852-2838-8667

### TANITA Europe GmbH

Dresdener Strasse 25  
D-71065 Sindelfingen,  
Germany  
Tel : 07031-6189-6  
Fax : 07031-6189-71

### TANITA UK LTD.

The Barn, Philpots Close,  
Yiewsley, Middlesex,  
UB7 7RY,  
United Kingdom  
Tel : +44-1895-438577  
Fax : +44-1895-438511

### TANITA France S.A.

Villa Labrouste  
68 Boulevard Bourdon,  
92200 Neuilly-Sur-Seine,  
France  
Tel : 01 55 24 99 99  
Fax : 01 55 24 98 68

# Indice

- Índice.....18
- 1. Atención a los clientes.....18
- 2. Basado en las guías NIH/WHO BMI .....18
- 3. Precauciones.....19
- 4. Lista de piezas.....19
- 5. Nombre de principales operaciones.....20
- 6. Instalación.....20
- 7. Funcionamiento
  - 1. Procedimientos de pesado estándar.....21
  - 2. Peso de tara .....21
  - 3. Cancelación de la función de pesado de tara .....21
  - 4. Pesado BMI.....22
  - 5. Piloto automatico de desconetar para cambiar la programcion .....22
  - 6. Cambio de unidades de medición .....22
- 8. Especificaciones de comunicaciones RS-232C.....23
- Especificaciones.....24

## 1. Atención a los clientes

Comuníquese con el departamento de pesos y medidas de su ciudad, región o estado enseguida de recibir una balanza especificando la característica "Legal para el Comercio".

Los departamentos de autoridades encargo de Pesas y Medidas de Cada país exigen que les avisen inmediatamente o menos de 24 horas desde recibir la balanza si lo utilizara como "Legal para el Comercio" o para otras aplicaciones comerciales.

Nota:

Si desea utilizar la balanza como certificado por los requisitos de los departamentos federales respectivo "Pesas y Medidas", por favor solicitar una inspección por un inspector autorizado por medio del nivel federal. Después de tener la autorización adecuado del inspector, cambie el ajuste al modo de peso y cubre el interruptor con la etiqueta entregada. Para más detalles, consulte con el fabricante de balanzas.

## 2. Basado en las guías NIH/WHO BMI

Paso bajo		BMI < 18.5
Gama normal		18.5 ≤ BMI < 25
Casi gordo		25 ≤ BMI < 30
Gordo	CLASE I	30 ≤ BMI < 35
Gordo	CLASE II	35 ≤ BMI < 40
Gordo	CLASE III	BMI ≥ 40

## 3. Precauciones

### Advertencias

Se utiliza una serie de símbolos en las instrucciones y en el producto para asegurarse de que se utilizará de forma segura y se protegerán las personas y los bienes contra lesiones y daños. A continuación se da una explicación detallada de estos símbolos. Léala y tenga en cuenta el significado de cada símbolo antes de leer el resto de las instrucciones.

**⚠ AVISO IMPORTANTE** Si no tiene en cuenta estas instrucciones o utiliza indebidamente este producto, puede sufrir lesiones graves o incluso mortales.

**⚠ AVISO IMPORTANTE** Si no tiene en cuenta estas instrucciones o utiliza indebidamente este producto, puede sufrir lesiones graves o incluso mortales por electrocución.

**⚠ PRECAUCIONES** Si no tiene en cuenta esta advertencia o utiliza indebidamente este producto, puede sufrir lesiones o causar daños en los bienes.

**⚠** Precauciones generales al utilizar este producto.

- ⚠ AVISO IMPORTANTE** ● Compruebe que cada pieza esté instalada con seguridad, ya que si no existe el peligro de que el usuario se caiga.
- ⚠ AVISO IMPORTANTE** ● Cuando utilice el adaptador AC, no lo conecte ni desconecte con las manos mojadas, porque puede sufrir una sacudida eléctrica.
- ⚠ PRECAUCIONES** ● Nunca suba encima de este aparato de un salto, porque puede dar un traspies y sufrir alguna lesión.
- Utilice el producto colocándolo en un lugar plano y estable, ya que existe la posibilidad de que se caiga.
- Este producto puede producir interferencias si lo utiliza cerca de aparatos de radio o de televisión. Para no provocar problemas en el funcionamiento de otros aparatos electrónicos, especialmente en los hospitales y otros lugares similares, compruebe que no haya interferencias antes de utilizar este aparato.
- La parte más pesada de este producto es la plataforma. Por lo tanto, para trasladarlo es necesario asirlo fuertemente con ambas manos por la parte de abajo.
- Al trasladar este producto, desconecte el adaptador AC.
- Al trasladar este producto, desconecte el adaptador AC del orificio del panel indicador.
- ⚠** Este producto es un instrumento de precisión. Para su utilización, tenga en cuenta las siguientes instrucciones :
  - Para evitar posibles averías, nunca desarme este aparato.
  - No someta este aparato a golpes o vibraciones fuertes.
  - Evite utilizarlo en lugares expuestos al sol o cercanos a fuentes de calor.
  - Evite utilizarlo donde haya cambios fuertes de temperatura.
  - Para limpiar este aparato, no use bencina, diluyentes ni otros productos similares. Cuando deba limpiarlo, utilice un detergente neutro.
  - No guarde este aparato en un lugar muy húmedo ni donde haya polvo o vibraciones.
  - Si no utiliza este aparato durante largo tiempo, quítele las pilas.
  - Cuando lo traslade a un lugar donde haya más de 20°C de diferencia de temperatura con respecto a la del lugar de origen, espere 2 horas como mínimo antes de utilizarlo.
  - Para transportarlo, embálelo en su caja original.

## 4. Lista de piezas

**<Contenido del paquete>**  
 Confirme que el paquete contiene los siguientes ítems:  
 (1) Plataforma de medición y caja de exhibición  
 (2) Soporte  
 (3) Manual de instrucciones  
 (4) Tornillos de fijación  
 (5) Adaptador de CA

**<Nombre de las piezas>**  
 (A) Caja de exhibición  
 (B) Soporte de gato  
 (C) Caja de batería  
 (D) Soporte  
 (E) Plataforma de medición

**Comprobación del nivel**  
 Para medir con precisión, coloque el equipo sobre una superficie lo más plana posible y ajuste el nivel con las cuatro patas ajustables hasta que la burbuja del indicador de nivel quede en el centro de la marca. Ajuste las cuatro patas de forma que queden sobre una superficie nivelada horizontal.

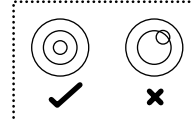

## 5. Nombre de principales operaciones

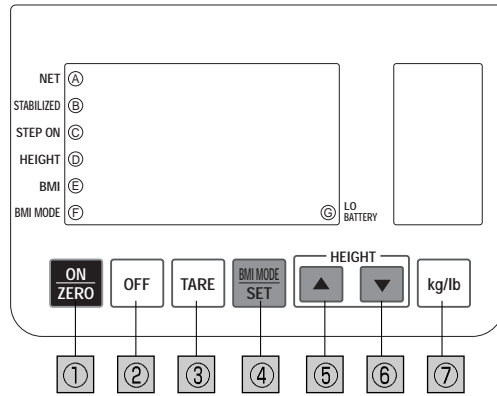

### <Función de los interruptores>

- |                 |                    |
|-----------------|--------------------|
| ① Tecla ON/ZERO | Ⓐ Marca NET        |
| ② Tecla OFF     | Ⓑ Marca STABILIZED |
| ③ Tecla TARE    | Ⓒ Marca STEP ON    |
| ④ Tecla BMI     | Ⓓ Marca HEIGHT     |
| ⑤ Tecla UP      | Ⓔ Marca BMI        |
| ⑥ Tecla DOWN    | Ⓕ Marca BMI MODE   |
| ⑦ Tecla kg/lb   | Ⓖ Marca LO BATTERY |

## 6. Instalación

### Cuando se utiliza el soporte

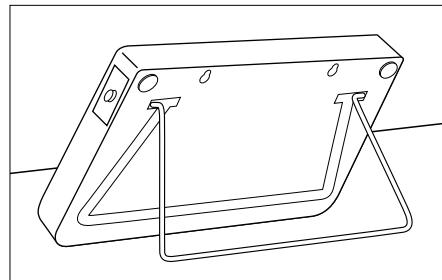

Saque el soporte en la parte de atrás de la caja de exhibición.

Cuando se guarda la caja de exhibición, inserte el soporte en la ranura en la parte trasera de la caja de exhibición

### Cuando se instala la caja de exhibición en la pared

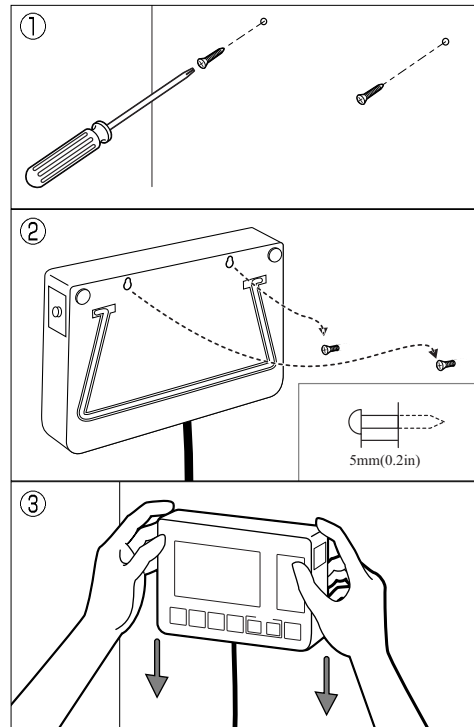

- Atornille en la pared los tornillos para colgado (deje los tornillos sobresaliendo 5 mm de la pared).
- Inserte las cabezas de tornillo en los orificios en la parte trasera de la caja de exhibición.
- Baje ligeramente la caja de exhibición con sus manos.

- ⚠ Si no se insertó correctamente la unidad, existe el peligro de que la caja de exhibición se caiga.
- Evite instalar la caja de exhibición en un lugar donde el cable pueda pisarse o quede atrapado en algo.
- No balance la caja de exhibiciones mientras sujeta por el cable.

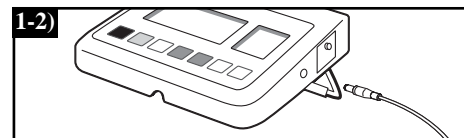
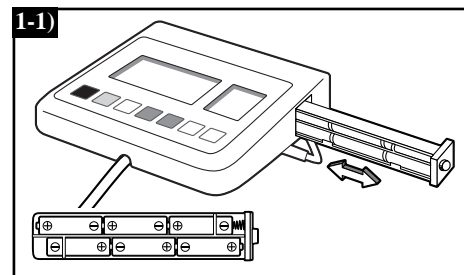

### <Antes de utilizar este producto>

#### 1. Alimentación

Utilice el adaptador AC o 6 pilas secas alcalinas (LR6).

##### 1) Si se utilizan las pilas secas (que se venden aparte).

Extraiga el portapilas aflojando el tornillo que se encuentra en la parte lateral del panel indicador, coloque las pilas en el sentido correcto y vuelva a colocar el portapilas en su compartimiento fijándolo de nuevo con su tornillo. Cuando aparezca en la pantalla  $\square$  y al lado de la señal de cambio de pilas  $\blacktriangleright$  se ilumine LO BATTERY, cambie las 6 pilas.

- ⚠ Tenga cuidado para que no se caigan las pilas al cambiarlas.

##### 2) Si se utiliza el adaptador AC (opcional)

Introduzca la clavija de tipo jack del adaptador AC en el orificio situado en la parte lateral del panel indicador, y conecte el adaptador AC a la red eléctrica. (Utilice exclusivamente nuestro adaptador.)

### <Si piensa que hay alguna avería, compruebe antes si se trata de alguno de los siguientes casos :>

#### (1) No aparece nada en la pantalla aunque pulse el interruptor $\square$

- Si utiliza el adaptador AC :  
Cerciórese de que la clavija tipo jack esté bien introducida en el orificio del panel indicador y que el adaptador esté conectado correctamente a la red.
- Si utiliza las pilas :  
Es posible que las pilas estén agotadas. Compruébelo utilizando el adaptador AC o usando pilas nuevas.

#### (2) No se puede pesar con precisión.

- Asegúrese de que las patas de la plataforma no oscilen.
- En lugares con fuertes vibraciones, a veces no se puede pesar correctamente. Traslade el aparato e inténtelo de nuevo.

## 7. Funcionamiento

### 1. Procedimientos de pesado estándar

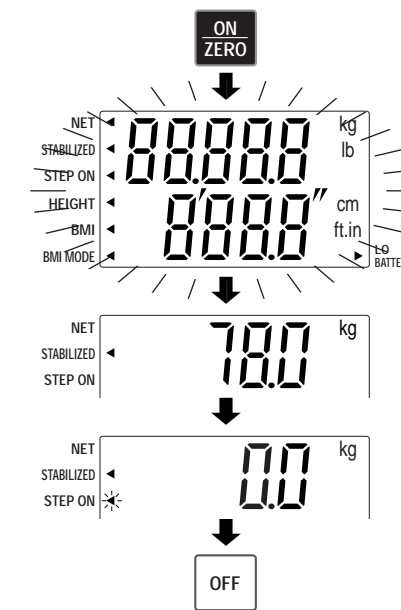

- Conecte el interruptor principal con la tecla  $\square$ .

- Después de que destellen todos los segmentos, aparece [0.0 kg].

- La persona a pesar debe pararse sin moverse en el centro de la balanza. Aparecerá el peso de la persona.

- Se completa la medición.

Cuando la persona que se pesa baja de la balanza, la indicación vuelve a [0.0 kg]

Desconecte el interruptor principal con la tecla  $\square$ .

### 2. Peso de tara

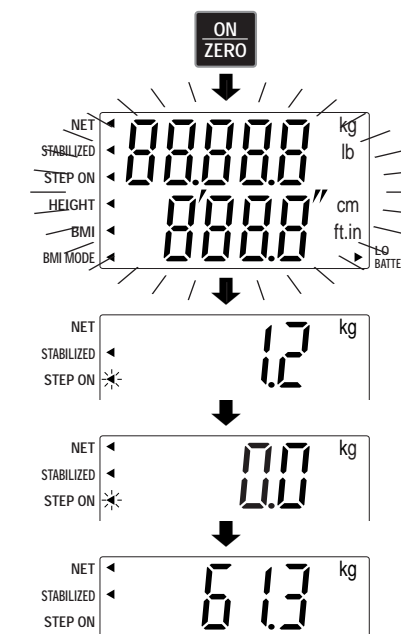

- Conecte el interruptor principal con la tecla  $\square$ .

- Después de que destellen todos los segmentos, aparece [0.0 kg].

- Coloque cuidadosamente los ítems de tara (ropa, etc.) en el centro de la plataforma. Aparecerá el peso de los ítems.

- Presione la tecla  $\square$ .

Aparece una flecha al lado de la marca  $\blacktriangleleft$  [Net] y aparecerá [0.0 kg].

- Cuando se pesa un objeto que incluye ítems de tara, aparecerá el peso del objeto menos el de los ítems de tara, es decir el peso neto.

- ⚠ ● Para cambiar el peso de tara, cancele la función de peso de tara y repita desde el paso 3.
- Cuando utilice la función de peso de tara, la gama de medición se reduce en el peso de tara.  
(Gama de medición) = (Máximo peso medible) - (Peso de tara)

### 3. Cancelación de la función de pesado de tara

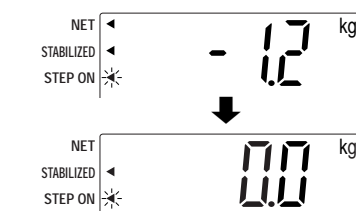

- Retire los ítems de tara (ropa, etc.) de la bandeja. El peso aparecerá como valor negativo.

- Presione la tecla  $\square$ .

Desaparecerá la flecha al lado de  $\blacktriangleleft$  [NET] y aparecerá [0.0 kg].

#### 4. Pesado BMI

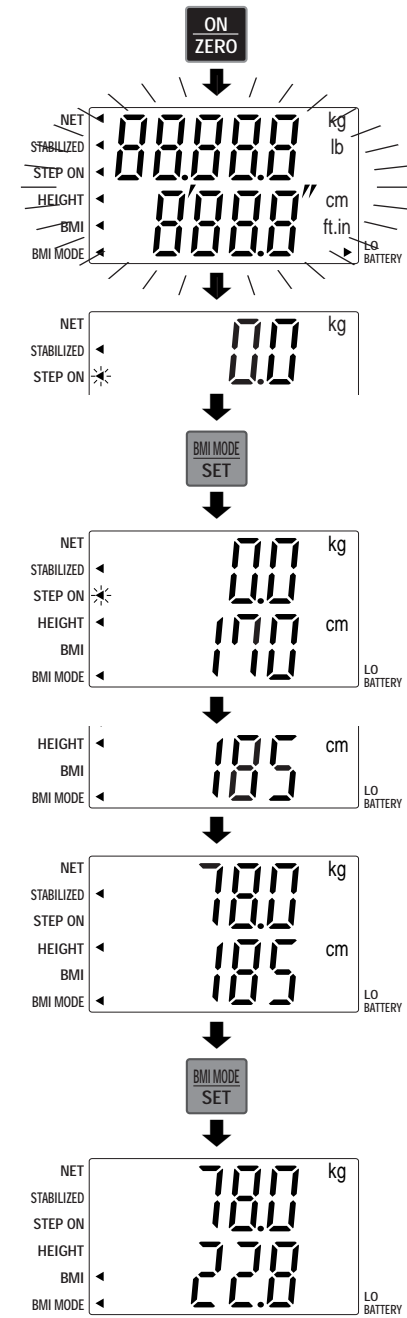

1. Conecte el interruptor principal con la tecla **ON ZERO**.

2. Después de que destellen todos los segmentos, aparece [0.0 kg].

3. Presione **BMI MODE SET** durante más de dos segundos.

Aparecerán [0.0 kg] y la altura por omisión [170 cm].

4. Ajuste su altura con la tecla **▲ ▼** (puede entrar este valor después de pararse en la balanza).

La persona a pesar debe pararse sin moverse en el centro de la balanza. Aparecerá el peso de la persona que se está pesando.

5. Cuando haya establecido su altura y peso, presione **BMI MODE SET**. Aparecerá su peso y la cifra BMI.

\* Cuando presione la tecla **BMI MODE SET** en el modo BMI, la balanza mostrará alternadamente entre BMI y la altura (que puede cambiarse con la tecla **▲ ▼**).

\* La indicación volverá a [0.0 kg] y la altura por omisión de [170 cm] si cambia a una indicación de altura después de bajarse de la balanza durante la medición de BMI.

#### 5. Piloto automatico de desconectar para cambiar la programcion.

1. Cuando la balanza esta apagada, Pulse la tecla **BMI MODE SET** y mantiene presionada. Pulse la tecla **ON ZERO**. Libere la tecla **BMI MODE SET**.
2. El panel de control muestra 'Auto Power Off Interval Setting Mode' (Piloto automatico de desconectar para cambiar programcion).  
\* Mostrando el numero 20 es como 20 minutos programado de desconecion.
3. Pulse la tecla **▲** (una flecha) o pulse la tecla **▼** (una flecha) y oprime 10 por 10 minutos y/o oprime CONT para continuar si lo necesita.
4. Pulse el botón **BMI MODE SET** para terminar.

#### 6. Cambio de unidades de medición

Esta función se utiliza para cambiar las unidades de medición que aparecen en la indicación. Por ejemplo: Cuando cambie la unidad de kg a lb.

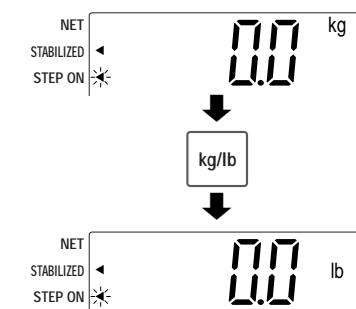

1. Presione la tecla **kg/lb**.

La medida cambia de kg a lb. y cambian las unidades de medición.

## 8. Especificaciones de comunicaciones RS-232C

### Especificaciones

Normas de comunicación	EIA RS-232C
Método de comunicación	Asincrónico
Velocidad de transgerencia	2,400 bps
Longitud de datos	7 bits
Paridad	PAR
Bits de parada	1 bit

### Nombres y métodos de conexión para las líneas de señal

Número de pin	Nombre de la señal
1	
2	RXD
3	TXD
4	
5	GND
6	
7	
8	
9	Sin conexión

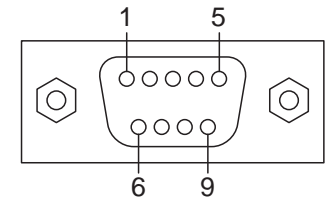

- Hay un conector RS-232C (D sub macho de 9 pasadores) conectado en el lado de la caja de exhibición.
- Cuando conecte la caja de exhibición con una computadora personal, etc. utilice un cable en cruz RS-232C.

### Modo de medición

Cuando se reciben 4 bytes de datos tal como se indica en 1-1 mientras se utiliza la balanza en el modo de pesado, los datos de peso saldrán en 14 bytes como se indica en 1-2.  
\* Cuando se utiliza la balanza con unidades de medición de lb (libra), los datos de peso saldrán en lb (libras).

#### 1-1 Datos de recepción

1	2	3	4
D	R	CR	LF

#### 1-2 Datos de transmisión

1	2	3	4	5	6	7	8	9	10	11	12	13	14
S	D					7	5	.	0	k	g	CR	LF

#### Detalles de datos de transmisión en el modo de pesado

Byte N° 1-2	Encabezamiento	2 bytes fijos	SD: Inestable S: Estable SI: Sobrecargado, etc.
Byte N° 3-4	Separador	2 bytes fijos	2 espacios
Byte N° 5-10	Datos de peso	6 bytes fijos	Alineado a la derecha
Byte N° 11-12	Unidades de medici-n	2 bytes fijos	Kg;kg Lb:lb
Byte N° 13-14	Terminador	2 bytes fijos	Retorno+cambio de l'nea

### Modo BMI

Cuando se utiliza la balanza en el modo BMI, los datos de salida cambian según la forma de los datos recibidos.

- ① Cuando se reciben 4 bytes de datos tal como se indica en 1-1. la balanza calculará su BMI utilizando la cifra de altura entrada actualmente y saldrán 26 bytes de datos como se indican en 2-1 o 2-2 según la unidad de medición.
- ② Cuando se reciben 11 bytes de datos, incluyendo las unidades de medición y cifras de altura en la forma indicada en 1-2 o 1-3, la escala calculará su BMI utilizando estas cifras y saldrán 26 bytes de datos, tal como se indica en 2-1 o 2-2 según la unidad de medición.

#### 1-1 Datos de recepción

1	2	3	4
D	R	CR	LF

#### 1-2 Datos de recepción (datos de altura cuando utilice kg)

1	2	3	4	5	6	7	8	9	10	11
D	H	k	g			1	8	0	CR	LF

\*Ingrese datos de altura de 90-99 cm como 090-099.

#### 1-3 Datos de recepción (datos de altura cuando utilice lb)

1	2	3	4	5	6	7	8	9	10	11
D	H	L	b	5	.	1	1	0	CR	LF

\* Los datos de altura en ft (pies) y en in (pulg.) aparecerán como sigue.  
5 pies, 11,0 pulg. aparecerán como 5.110.

\* Cuando INCH (pulg) es 1 cifra menos de 10 pulg. ponga 0 e ingrese con 2 cifras.  
por ejemplo 2 pulg. → 0,2 pulg.

#### 2-1 Datos de transmisión (kg/cm)

1	2	3	4	5	6	7	8	9	10	11	12	13	14	15	16	17	18	19	20	21	22	23	24	25	26
S	D					7	5	.	0	k	g	,			1	8	0	,		2	3	.	1	CR	LF

#### 2-1 Datos de transmisión (lb/pies. pulg.)

1	2	3	4	5	6	7	8	9	10	11	12	13	14	15	16	17	18	19	20	21	22	23	24	25	26		
S	D					1	6	5	.	4	L	b	,		5	.	1	1	0	,		2	3	.	1	CR	LF

#### Detalles de datos transmitidos en el modo BMI.

Byte N° 1-2	Encabezamiento	2 bytes fijos	SD: Inestable S: Estable SI: Sobrecargado, etc.
Byte N° 3-4	Separador	2 bytes fijos	2 espacios
Byte N° 5-10	Datos de peso	6 bytes fijos	Alineado a la derecha
Byte N° 11-12	Unidades de medici-n	2 bytes fijos	Kg;kg Lb:lb
Byte N° 13	Separador	1 byte fijos	1 coma
Byte N° 14-18	Datos de altura	5 bytes fijos	Alineado a la derecha
Byte N° 19	Separador	1 byte fijos	1 coma
Byte N° 20-24	Datos BMI	5 bytes fijos	Alineado a la derecha
Byte N° 25-26	Terminador	2 bytes fijos	Retorno+cambio de l'nea